

Wir sind Ihr Partner für Verleih, Kauf, Service und Reparaturen von Maschinen, Geräten und Hilfsmittel für Bau-, Garten und Hausarbeiten. Für Profis und Heimwerker.

Mietpark
Geislingen



• Vermietung - Verkauf - Service • Maschinen & Geräte • Schleif- und Bohrgeräte aller Art • Gartengeräte • Hubarbeitsbühnen • Diamantwerkzeuge • Wartungen & Dienstleistungen •

Zum Beispiel Arbeitsbühnen: Scherenarbeitsbühne

Scherenarbeitsbühne Iteco IG 6084



Modell IG 6084

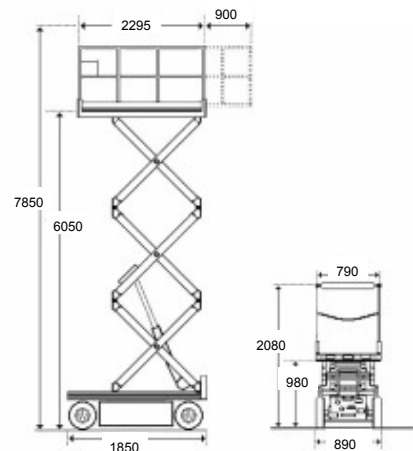

Technische Angaben:

Tragfähigkeit	365 kg
Tragfähigkeit auf ausgeschobener Vorbaubühne	165 kg
Hubzeit	31 sec.
Senkzeit	28 sec.
Gleichstrommotor	24 V / 3 kW
Batterie	24 V
Batteriekapazität	205 Ah (C5)
Batteriegewicht	4 x 30 kg
Batterieladegerät	24 V / 40 A
Max. hydr. Druck	195 bar
Inhalt Hydrauliktank	16 l
Geschwindigkeiten	
Schnell	3,5 km/h
Langsam	1,8 km/h
Sicherheits-Geschwindigkeit	1 km/h
Steigungsvermögen	
Wenderadius innen	0,7 m
Wenderadius außen	2,45 m
Bereifungsgröße	410 x 164 mm
Bereifungstyp	16 x 6-8"
Gesamtgewicht	1.550 kg

Arbeitsbühnen

Selbstfahrend vom Korb aus.



Preise und Verfügbarkeiten? Fragen Sie nach, wir geben Ihnen gerne Auskunft!

Mietpark-Geislingen • Voßstraße 7 • 73312 Geislingen/Steige, Telefon 07331-68873, Telefax 07331-67971, Mobil 0171-8027994, E-mail: mietpark-geislingen@t-online.de, Internet: www.mietpark-geislingen.de

HRA 1001 Gei
Ust.-Id. Nr.: DE 157 467 888

Bankverbindungen:
Kreissparkasse Göppingen (BLZ 610 500 00) Kto.-Nr. 5 252 183 / Deutsche Bank Göppingen (BLZ 610 700 24) Kto.-Nr. 0 125 625
Volksbank Göppingen e.G. (BLZ 610 605 00) Kto.-Nr. 607 216 000